



next generation led

info@nextgenerationled.be  
www.nextgenerationled.be  
Tel + 32 53 71 09 42

# ROUTE SETA



## Caractéristiques générales

- Durée de vie L70 %: > 50.000 heures
- Économie d'énergie jusqu'à 65%
- Rendement inégalée : 130 Lm par watt
- Télécommande / capteur photoélectrique
- Type II-S distribution lumière
- Excellente structure de refroidissement
- Parasurtenseur 20Kva intégrée
- Réflexion argenté
- Boîte de jonction facile à installer
- Armature en aluminium et verre trempé (4.0T)
- Pas de radiation UV, uniformité élevée, pas de lumière aveuglante
- Montage horizontal tenon (60.5 mm)
- Classification BUG (B3-U2-G3)
- Garantie : 5 ans

IP 66

Contrôleur

## Spécifications

STREET META	ST060	ST080	ST100
Puissance	60 W	80 W	100 W
Lum	7500 Lm	10000 Lm	12500 Lm
Facteur de puissance	>=0.9 a charge max.		
Type LED	Samsung		
Tension de secteur	AC100-240 V / AC 100~277 V / 50/60 Hz		
Index de reproduction	Ra >80		
Temp. de couleur	3000 K - 4000 K - 5000 K - 5700 K		
Temp. d'utilisation	- 30°C ~ 60°C		
Distribution lumière	Type II-S		
Système contrôleur	Télécommande / capteur photoélectrique		
Mesures	415/398/157 mm		
Poids	4.5 kg		

## Terrains d'application

Zone industrielle, route local, petit chemin, ...

Mise à jour: Aout 2017



# Spécifications

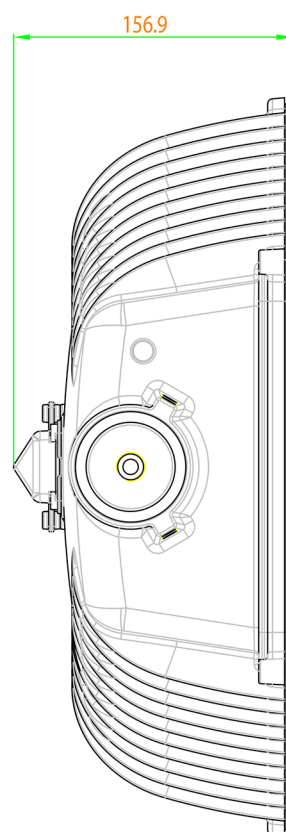
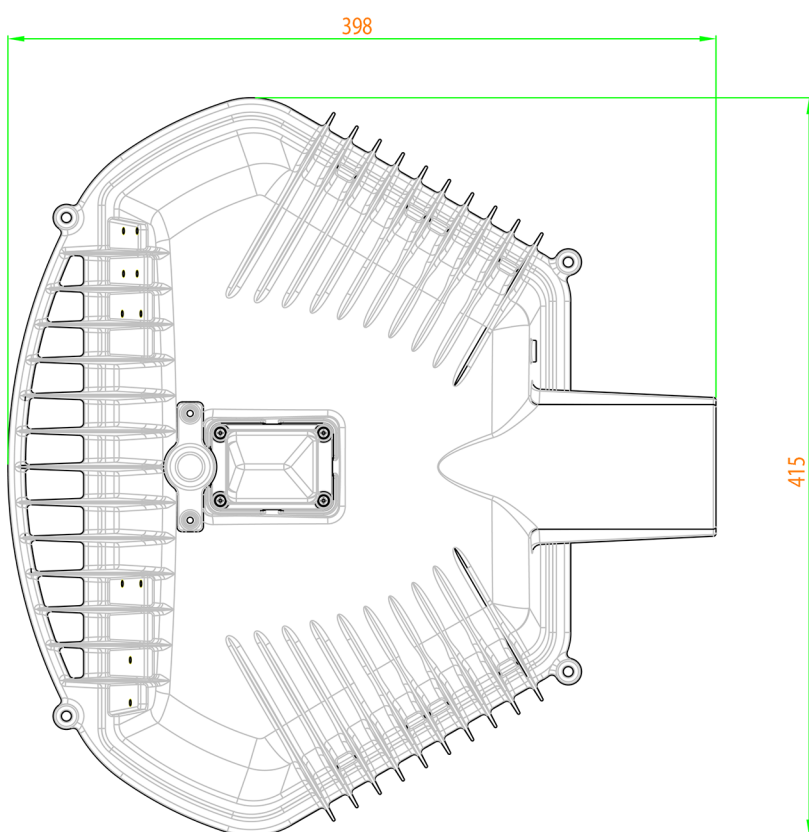
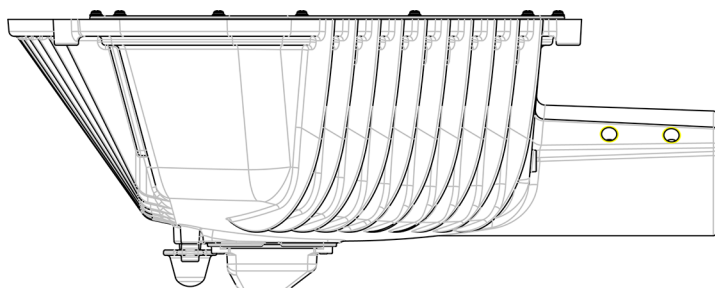

## CIE 1931

L'espace colorimétrique CIE, mis au point en 1931, est utilisé pour définir les couleurs c'est également la référence pour les autres espaces de couleur. Le graphique est un affichage à deux dimensions, des couleurs de la même intensité (luminosité), qui est basé sur l'observation des mesures de couleur par des personnes.

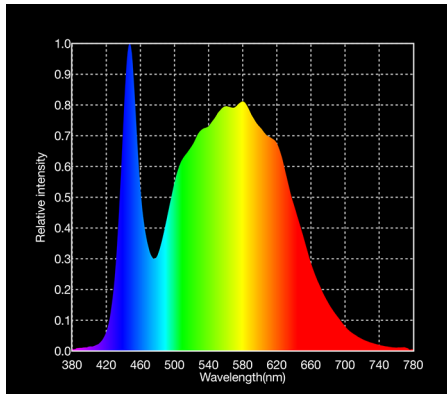
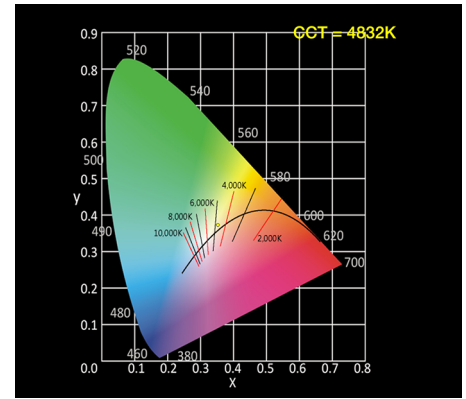

## SPECTRE

Isaac Newton a utilisé le mot Latin "Spectre" pour définir la série de couleur qui ont surgi quand il a laissé tomber un faisceau de lumière du soleil à travers un prisme de verre. Le spectre de couleurs se compose des couleurs de l'arc-en-ciel avec la séquence de couleur rouge-orange-jaune-vert-bleu-indigo-violette, qui correspond à la longueur d'onde baissier (augmentation de fréquence) de l'onde lumineuse.

## C78 377

ANSI C 78.377 est désormais la norme pour la qualité des couleurs, tel que déterminé par l'American National Standards Institute. ANSI recommande aux fabricants de luminaires de rester dans une ellipse de 4 étapes. Cela signifie que les fabricants en mettant l'accent sur le diagramme CIE ont un large éventail de différences observables.

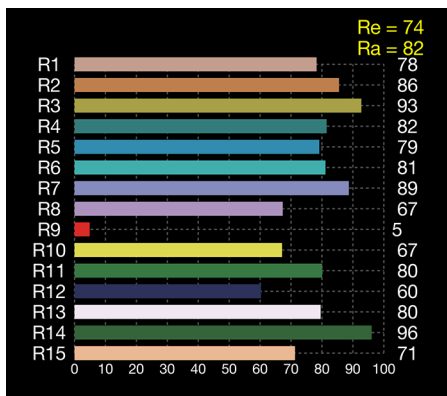
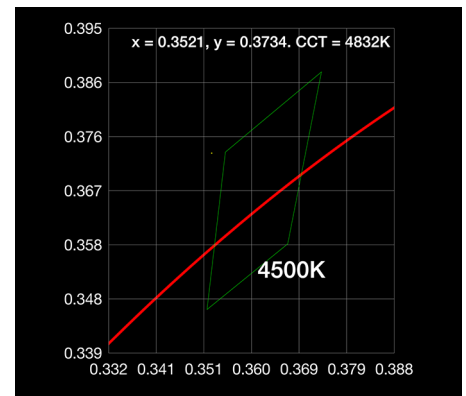

## CRI HISTOGRAM

La reproduction des couleurs d'une source lumineuse indique si la couleur d'un objet peut être affichée naturelle. Le graphique montre que si nous pouvons déterminer avec précision la couleur, en fonction des propriétés de rendu de couleur de la source lumineuse.

Ra = moyenne de R1 jusque R8

Re = moyenne de R1 jusque R15

R9 = rouge saturés. Doit être aussi élevée que possible

## SDCM

SDCM est un acronyme qui signifie "Standard Deviation Colour Matching". SDCM a la même signification que « Ellipse MacAdam ». Une ellipse de MacAdam abrégées définit une zone dans la CIE 1931 -2 deg (xy)- de couleur espace au sein de l'œil humain dans laquelle il ne peut pas discerner les différences de couleur. La plupart des LED sont mises au niveau 4-7, en d'autres termes : vous pouvez certainement voir des différences de couleur à LED qui est ostensiblement de la même couleur.

SDCM	CCT @ 3000K	ΔUV
1x	±30K	±0.0007
2x	±60K	±0.0010
4x	±100K	±0.0020

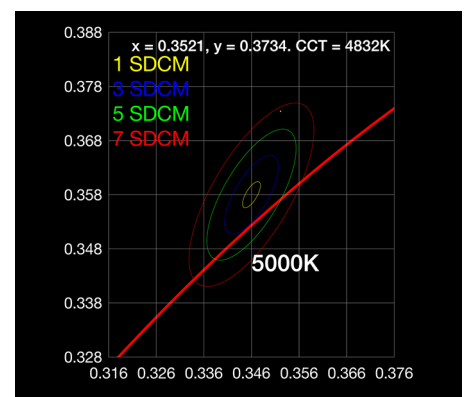

## ÉTIQUETTE D'ÉNERGIE

Les appareils électriques portent une étiquette d'énergie. Cette étiquette classe le score d'efficacité énergétique que l'on appelle dans des classes. Ces classes vont de « très économes en énergie » (A++) à 'très usées d'énergie' (E).

Un nouvel appareil plus cher peut éventuellement se révéler moins cher si le score de l'énergie est très bon. IPEA est le nouveau système d'évaluation de l'efficacité énergétique lumineuse.

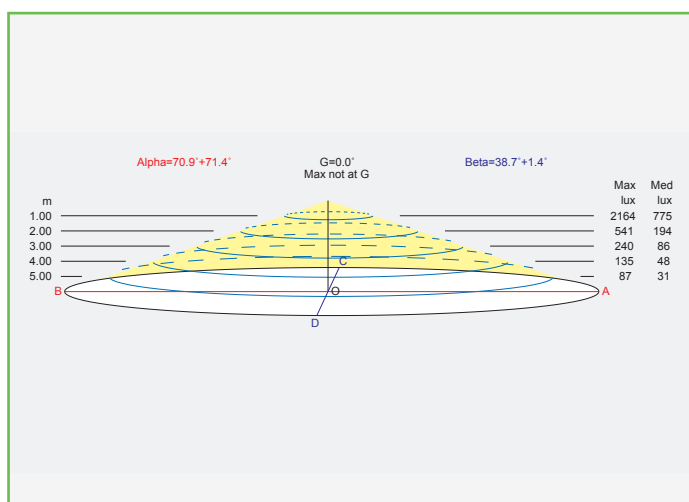
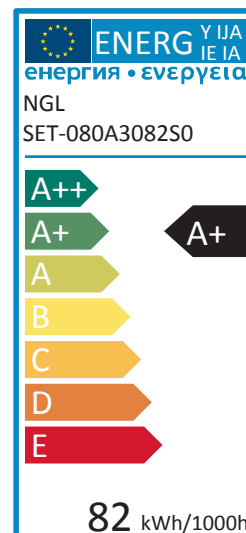

## ANGLE

Le diagramme de cône d'éclairage lumineux indique l'éclairage maximal à des distances différentes de l'appareil.

## GRAPHIQUE POLAIRE

Le graphique polaire intensité lumineuse illustre la répartition de l'intensité lumineuse, en candelas, pour le transverse (trait plein) et les plans axiaux (ligne pointillée) du luminaire. La courbe montrée fournit un guide visuel pour le type de distribution prévu par le luminaire par exemple large, étroit, direct, indirect... en plus d'intensité.

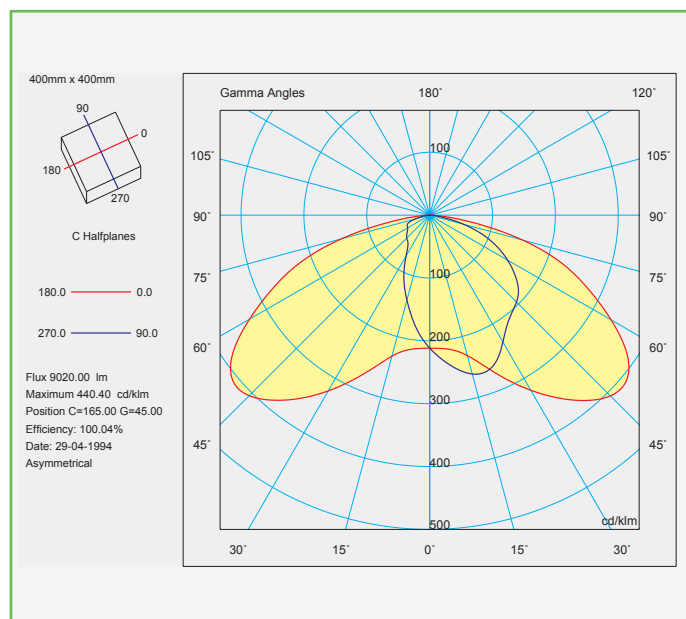

# GRAPHIQUE ROUTIÈRE

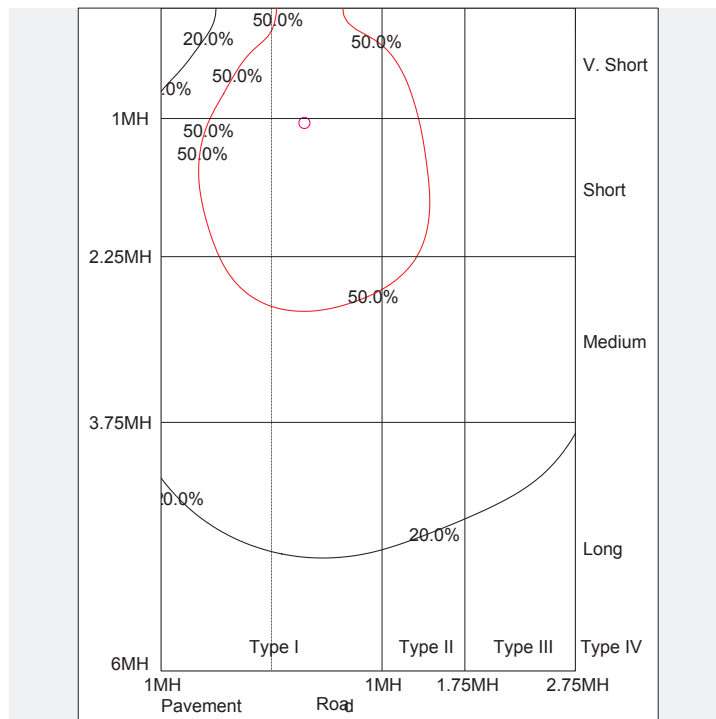
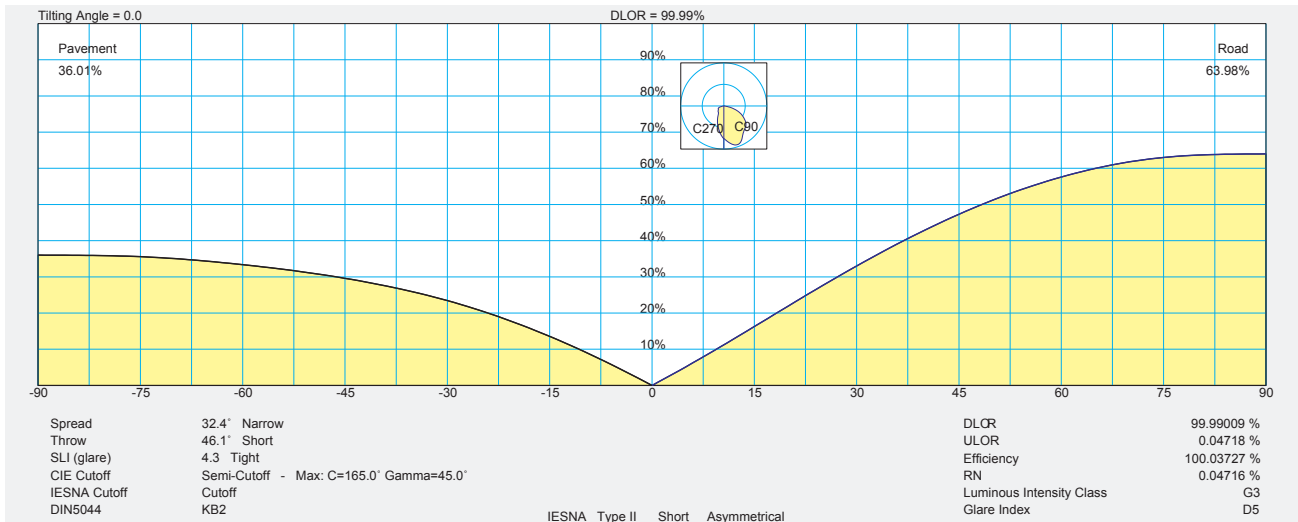

## ROUTE SETA

RÉFÉRENCE	WATT	LUMEN	COULEUR	OPTIQUE	CONTROL
190-0050	60 W	7500 Lm	5000 K	Type II-S	Zigbee
190-0051	80 W	10000 Lm	5000 K	Type II-S	Zigbee
190-0052	100 W	12500 Lm	5000 K	Type II-S	Zigbee

